



Prevención = bicicleta

- Requiere un esfuerzo
- Es lenta
- Es más fea que un coche
- Molesta / estorba
- Ya se pedalea, no hace falta que me lo expliquen
- Etc

Cuadro 1. *Costos y beneficios de la prevención para las empresas*

Costos de prevención (para las empresas) Valor en EUR Por empleado y año	Beneficios de prevención (para las empresas) Valor en EUR Por empleado y año	
Equipamiento para protección personal	168 Ahorro de costos mediante prevención de incidencias	566
Orientación sobre tecnología de la seguridad y apoyo médico empresarial	Ahorro de costos mediante prevención del abandono y reducción del tiempo empleado en la puesta al día después de las incidencias	411
Medidas específicas de formación en prevención	Valor añadido producido por el aumento de la motivación y la satisfacción del empleado	632
Controles médicos preventivos	Valor añadido producido por un enfoque sostenido en la calidad y la mejora de la calidad de los productos	441
Costos organizativos	Valor añadido producido por innovaciones en el producto	254
Costos de inversión	Valor añadido producido por la mejora de la imagen corporativa	632
Costos de iniciación		
Costo total	Beneficio total	2.940
Relación costo – beneficio 1 : 2,2		

ROI = 2,2 €



Mejoras de productividad a partir de actuaciones en SST

Bicicleta

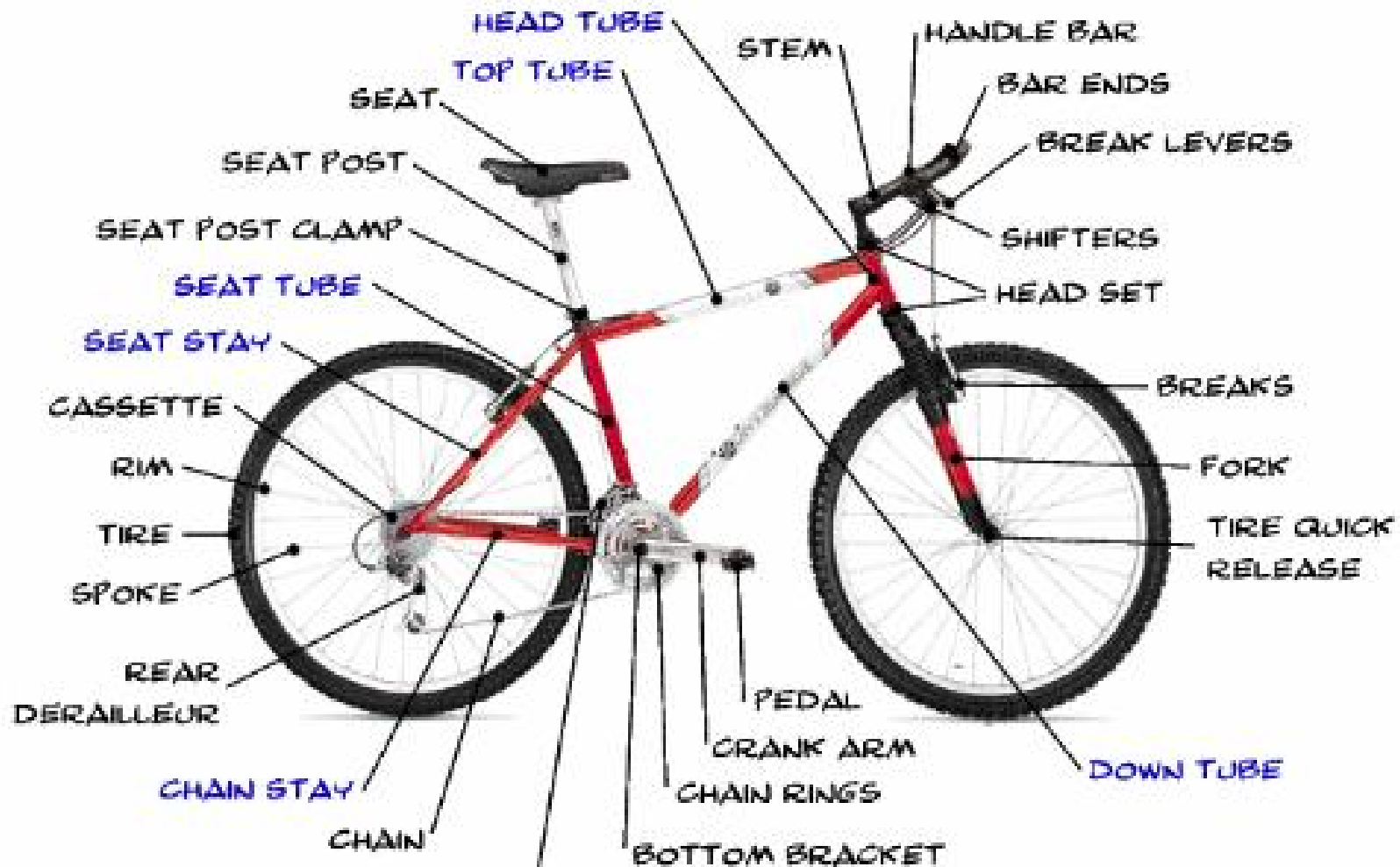

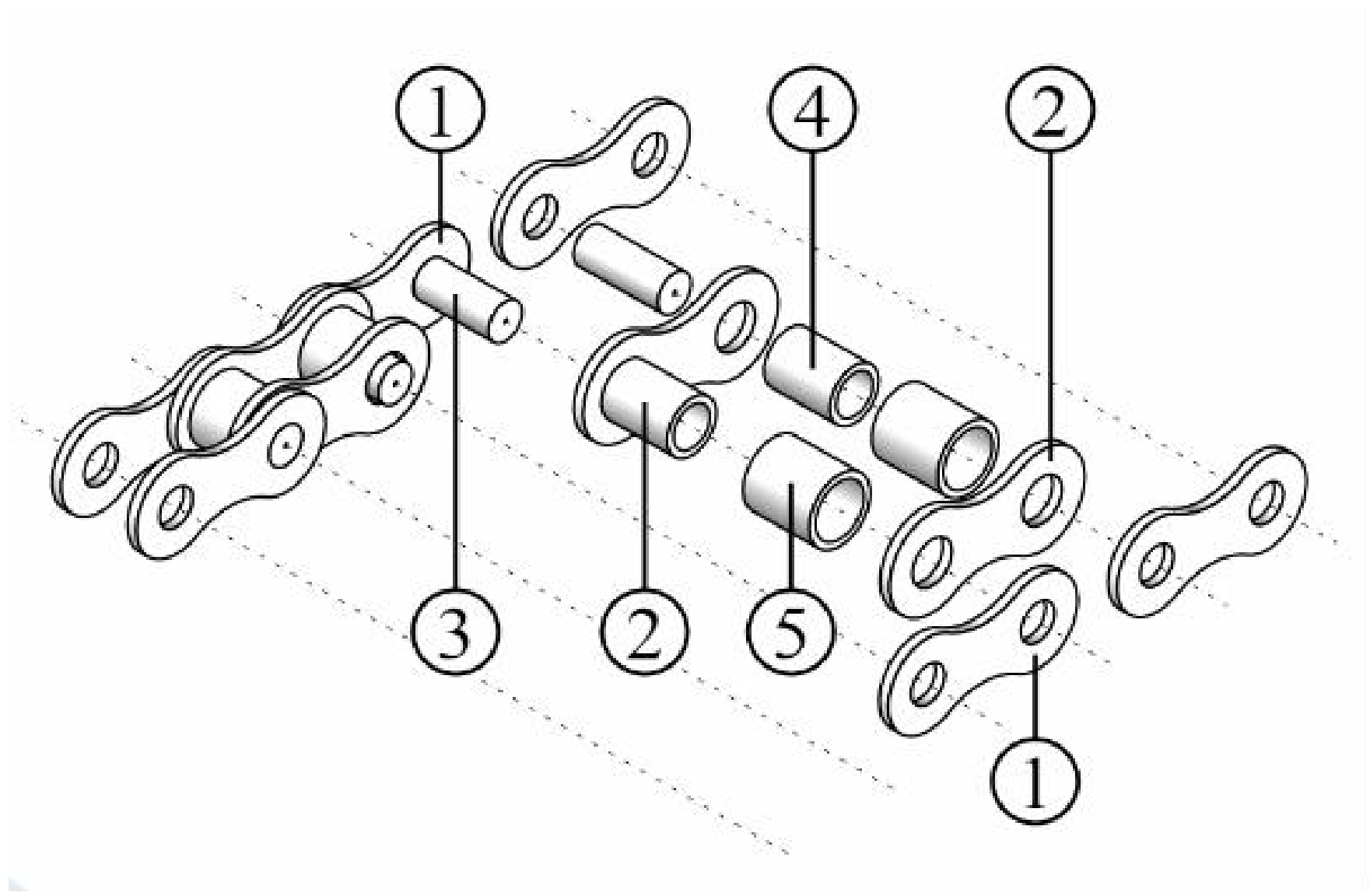



- Práctica (sin atascos)
- Saludable
- Genera Engagement
- Más bonita que antes
- Buena imagen
- Ahorro

La venta de bicicletas supera a la de coches en 25 países de la UE

Benito Casanova para ingrenovables.blogspot.com.es

La venta de bicicletas en 2012 ha superado a las ventas de vehículos en los 27 países miembros de la Unión Europea, con excepción de Bélgica y Luxemburgo en 2012, según informa NPR.

